

Österbergs
W50
WRAPAROUND-MASKIN



Österbergs W50 Wraparound-maskin

Österbergs Wraparound-maskinprogram tillvarar mer än 40 års och över 1000 maskiners erfarenhet. Resultatet är driftssäkra och operatörsvänliga maskiner med mycket hög tillgänglighet.

Konceptet bygger på en grundmaskin som formar, viker och limmar ett wellpappark runt produkterna. Produkthantering anpassas till varje produkt/kunds krav.

För optimal funktion och prestanda är W50-maskinen utrustad med den allra senaste och modernaste tekniken:

- Servodrift och BUS – kommunikation
- Operatörsgränssnitt; 12" färg-touch panel

För bästa ergonomi och användarvänlighet:

- Rätt laddhöjd och stor laddkapacitet på arkmagasinet
- Kabeldragning över arbetsplanet och i stativet
- Öppen konstruktion, maskin som jobbar i ett plan
- Hela skyddsörrar för en ljus och överskådlig miljö
- Minimalt med plana ytor

Arkmagasin

- Rätt laddhöjd
- Enkel omställning
- Stor laddkapacitet
- Servodrivna arkhämtning

Omställning

- Maskinen är konstruerad för att minimera omställningar
- Enkel och noggrann omställning med rattar med indikatorer
- Snabba formatbyten utan verktyg
- Ergonomisk

Inmatning

- Flexibel
- Åkvagn centrerad över produkt
- Stabil och lätt konstruktion
- Servodrivna



Lådframmatning

- Automatisk omställning av W-mått
- Underhållsfria kedjor
- Servicevänlig, jobbar i ett plan
- Servodrivna

Slutvikning

- Automatisk höjdomställning
- Öppen och stabil konstruktion
- Flexibilitet: klarar alla lådkonstruktioner

Design

- Helsvetsat stativ
- Kabeldragning; hög och i stativ
- Öppen design – bra åtkomlighet
- Få fötter – lätt att städa
- Hela, infällda dörrar
- Minimalt med plana ytor – lätt att städa
- Borstat rostfritt stativ
- Eloxerade aluminiumdetaljer

Magasin

Österbergs W50-maskin har ett driftsäkert och flexibelt arkmagasin. Servodriften på arkhämtararmen ger en kontrollerad och mjuk rörelse i en önskad hastighet. Arkarmen söker av hämläge för maximal funktion.



Enkel omställning av bredd och höjd

Tillval: Digitala indikatorer för lättare och säkrare omställning.

Tillval: Motorer för helautomatisk omställning.

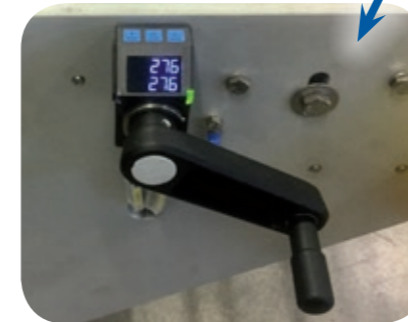

Arkframmatningen med automatisk justering av arktrycket.



Arkhämtararmen byts enkelt mellan olika lådstorlekar.



Delad drift för automatisk uppriktning av ark.

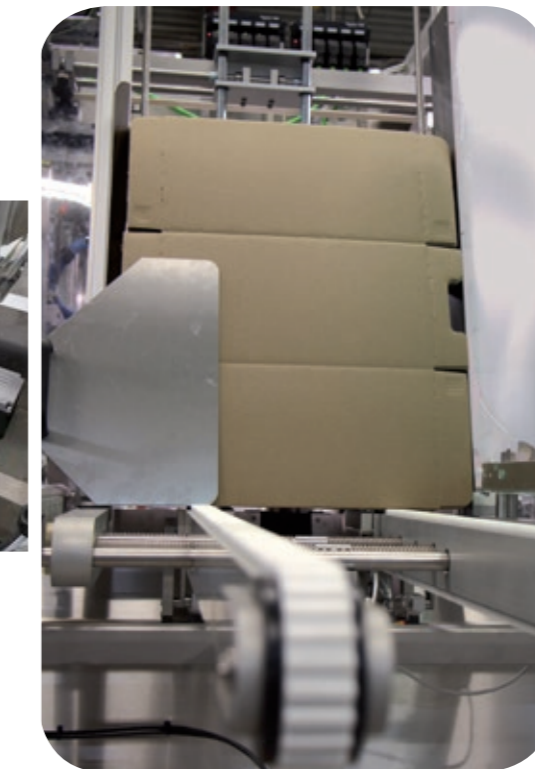

Österbergs
W50
WRAPAROUND-MASKIN

Inmatning

Österbergs kan erbjuda många olika inmatningslösningar till W50-maskinen. Grupperingen anpassas och optimeras efter kundens krav och framtida behov.



Gantry-inmatningen stegar produkten i x- och y-led i snabba och mjuka rörelser.



Enkla verktyg för olika produktval.

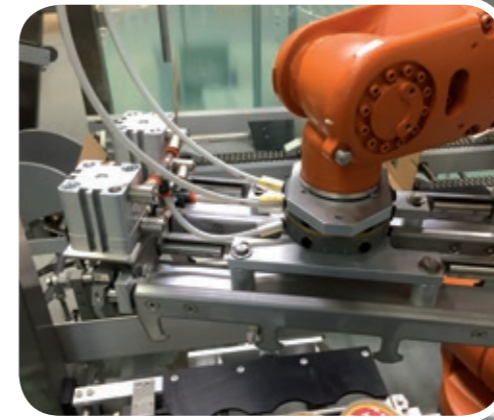

Snabbfäste för enkelt verktygsbyte.



Robotinmatning är en flexibel och kompakt lösning för att lyfta, stapla och vrida produkterna in i lådan.

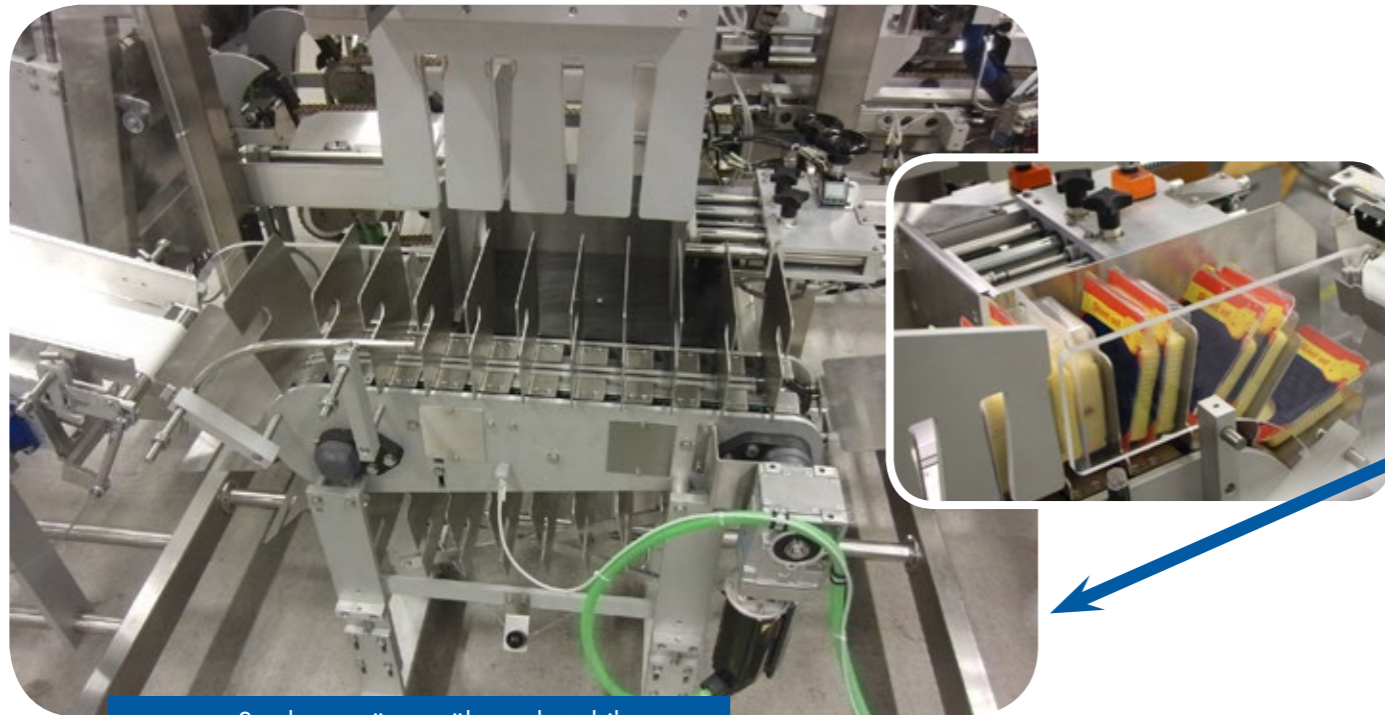

Stegbanan är en säker och stabil lösning när produkterna skall resas och grupperas.

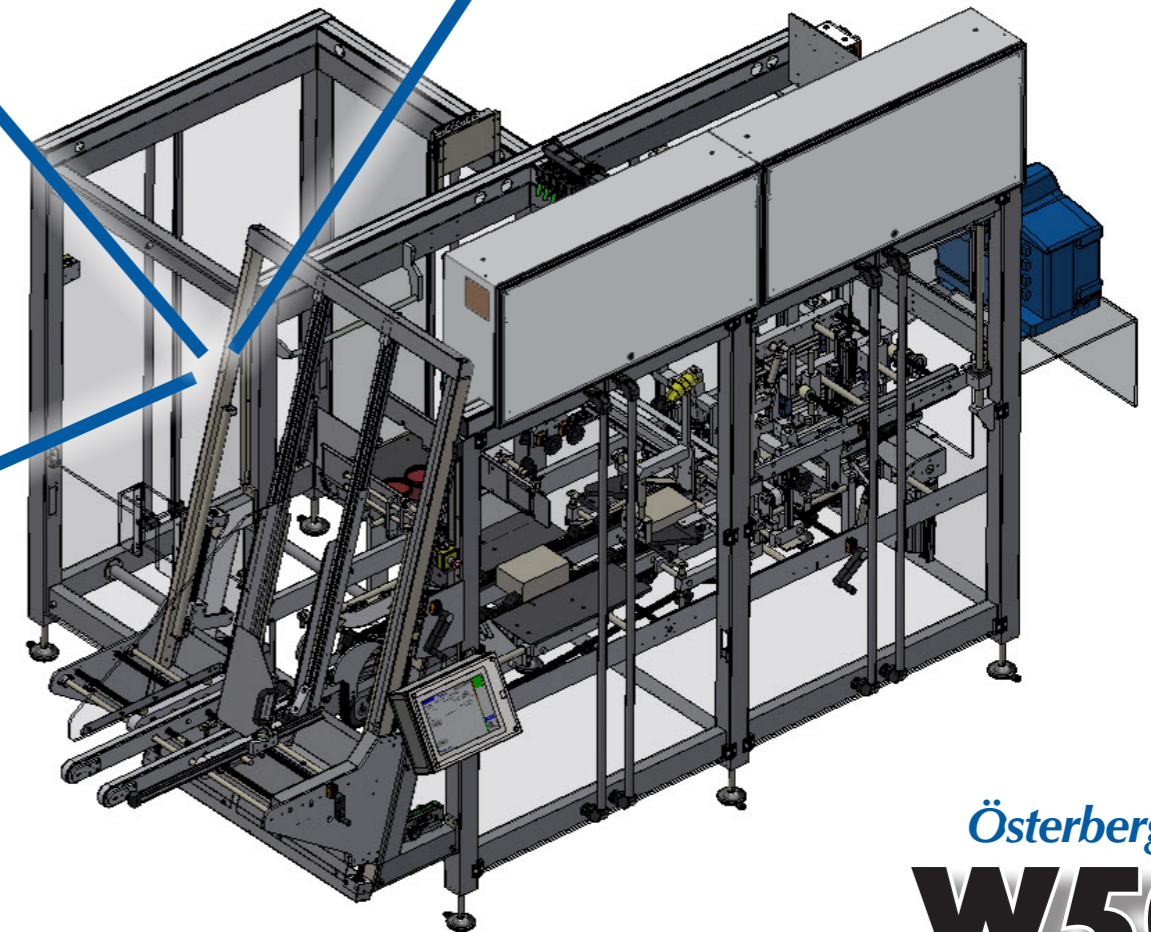

Paneler

Österbergs har genom åren skapat ett mycket användarvänligt och smidigt operatörsgränssnitt. Tydliga bilder gör det enkelt att navigera mellan menyerna.

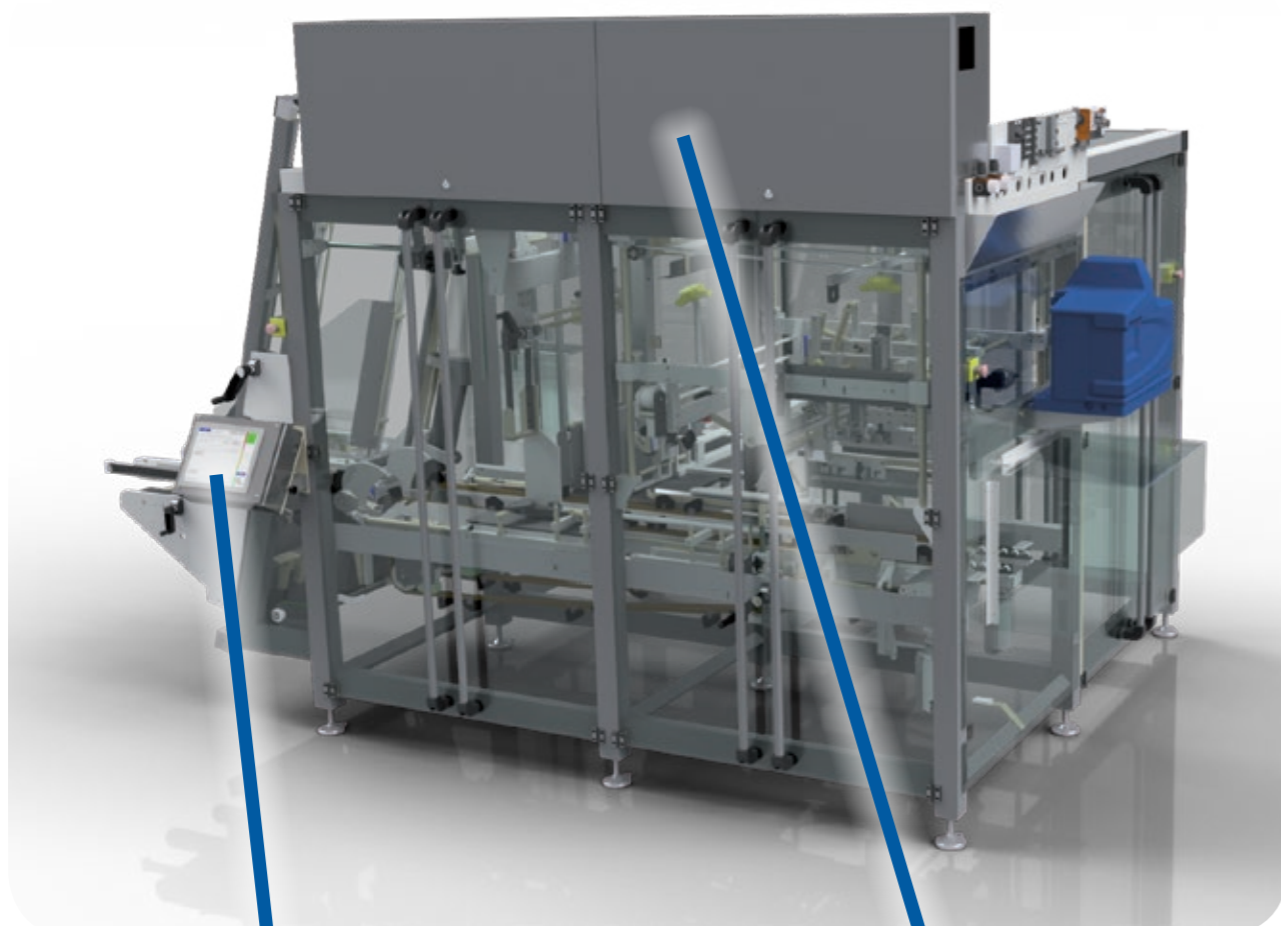

Panelplaceringen är ergonomisk och ger en bra överblick över maskinen.



Rörelserna i W50 maskinen styrs med Schneider Electric's PacDrive system.

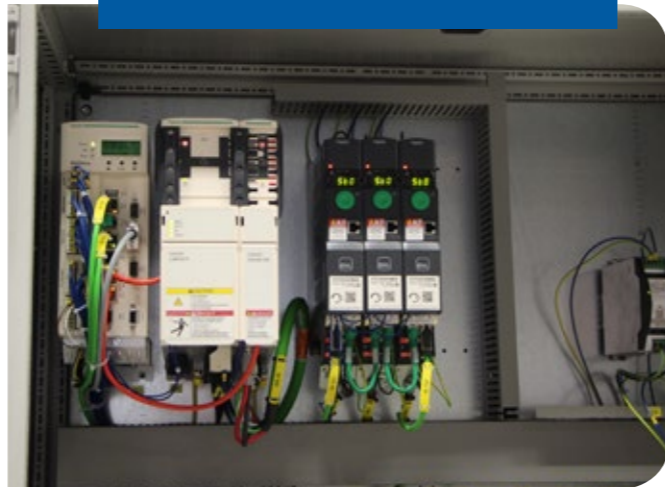

Tillval: Läsplatta som komplement förenklar handhavandet.



Uppkopplad för Industri 4.0. Maskinen kan fås med trådlös uppkoppling till internet. Via en molntjänst surfar man in för att läsa OEE-värden och för att få en statusrapport på komponenter i maskinen.

Tillval: Panel på golvarm är en praktisk och snygg lösning.



Tillval: Takarm skapar stor flexibilitet med åtkomlighet från flera håll.

Österbergs
W50
WRAPAROUND-MASKIN

Österbergs
W50
 WRAPAROUND-MASKIN

Arkets dimension	W50		W80	
	min.	max.	min.	max.
L	100	470	100	770
W (BR/WA)	75	400	75	400
H (BR/WA)	35/70	300	35/70	300
I		750		1050
D	35	155	35	155
E	35	50	35	50

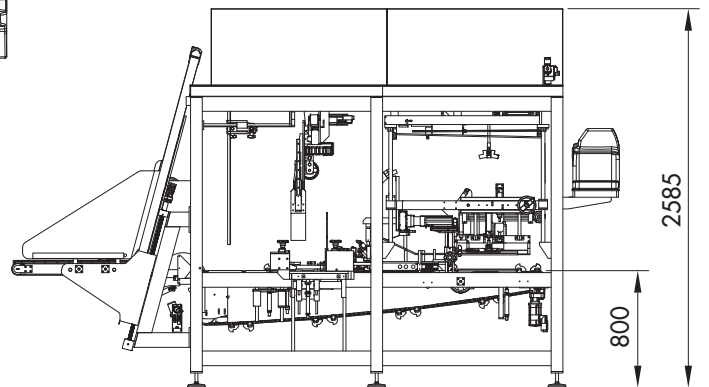
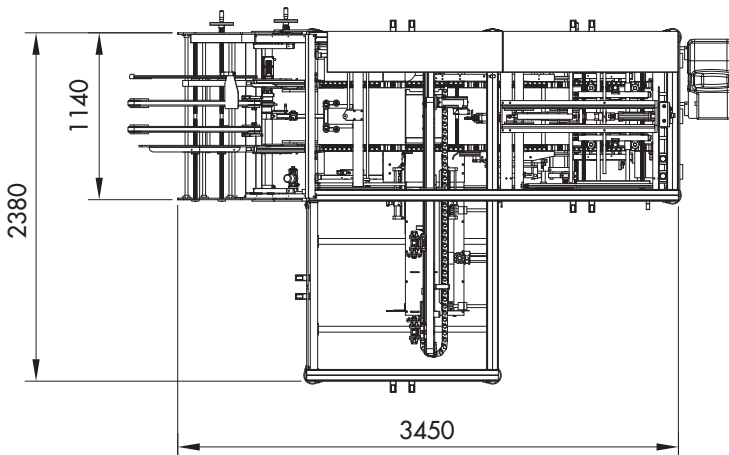
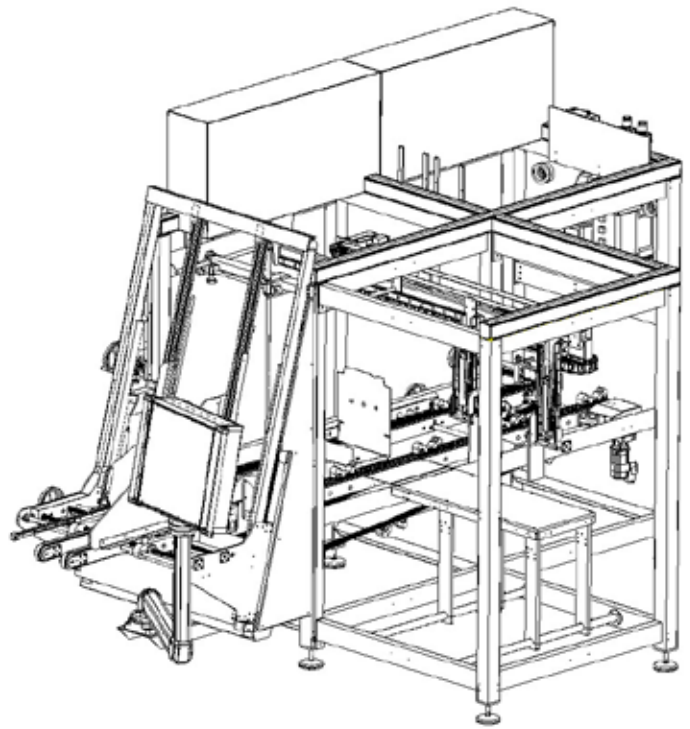

Österbergs erbjuder ett brett sortiment av:

- Packning av konsumentprodukter i wellpappemballage (wrap aroundmaskiner och pick-and-placepackare)
- Automatiska maskiner för resning av tomma wellpappemballage (trägresare)
- Robotceller för paketering och pallettering
- Specialmaskiner och anpassningar

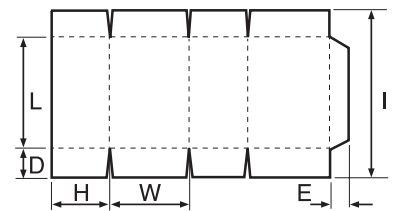
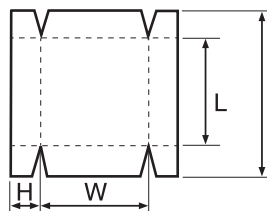

Stora Enso

Division Packaging Solution
 Box 1055 • 551 10 Jönköping • Sweden
 Besöksadress: Klockarehemsvägen 6 • Jönköping
 Tel +46 1046 36000

www.storaensopack.se