

Österbergs
W50
RYHMÄPAKKAUSKONE

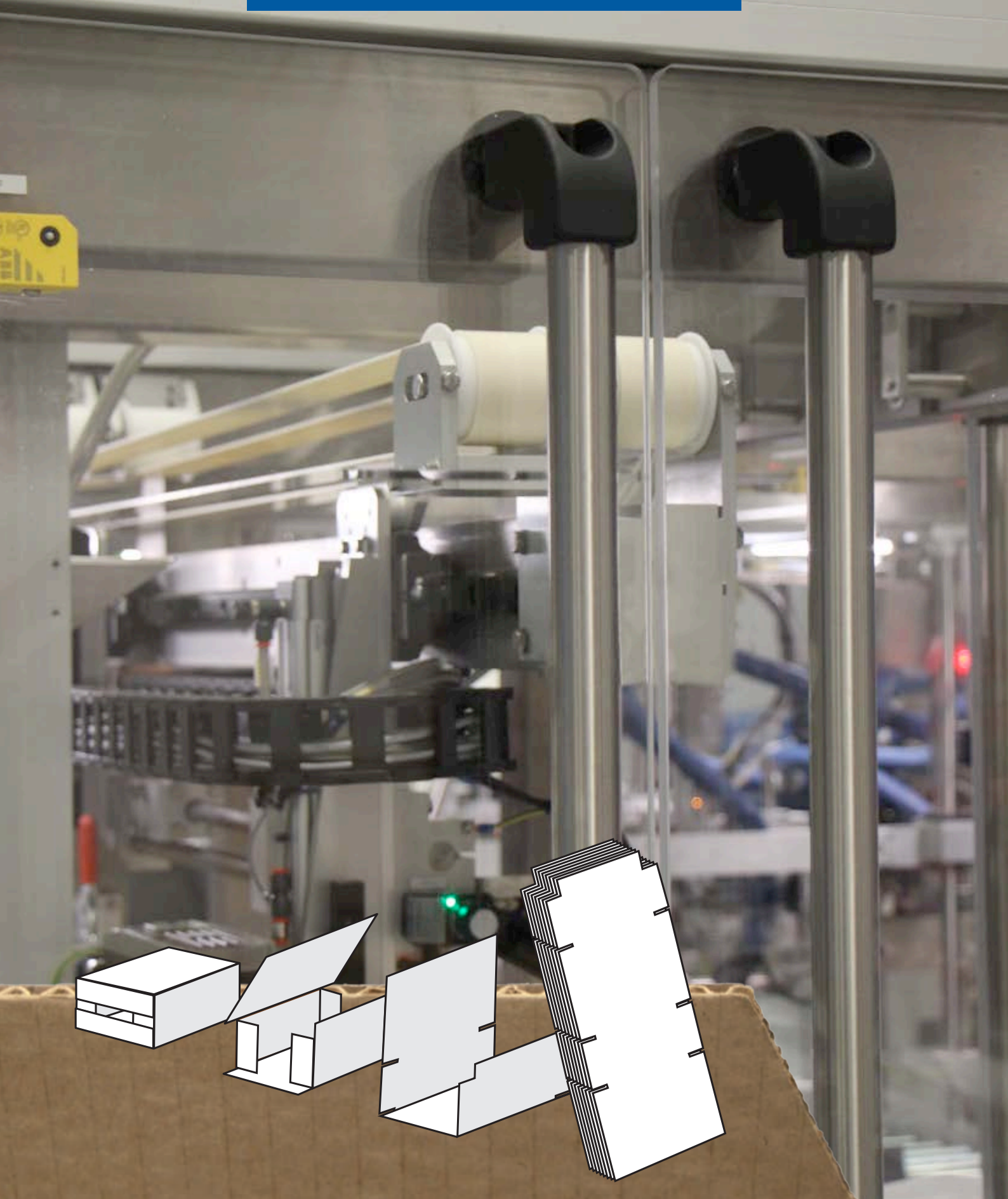

Österbergs W50 Ryhmäpakkauskone

Parhaan toiminnallisuuden ja tehokkuuden varmistamiseksi on W50 pakkauskone toteutettu markkinoiden edistyksellisemmällä pakkauskoneiden ohjausjärjestelmällä:

- Servokäytöt ja väyläteknikka
- Käyttöpaneeli; 12" värillinen kosketusnäyttö

Paras ergonomia ja käyttäjäystävällisyys:

- Ahiomakasiinin täyttökorkeus ja tilavuus optimoitu
- Kaapelivedot runkopalkkien kautta, poissa käyttöalueelta
- Avoin rakenne jossa kaikki tapahtuu samassa tasossa
- Vaivaton pääsy koneen sisälle isojen suojaovien kautta
- Hygieeninen rakenne jossa tasopinnot on minimoitu

Ahiomakasiini

- Optimaalinen täyttökorkeus
- Huoltoystävällinen
- Iso tilavuus
- Servokäyttöinen

Säädettävyys

- Koneen suunnittelussa on pyritty minimoimaan koonvaihtokohteet
- Helppo ja tarkka koonvaihto käsipyörillä, joissa aina säätökellot
- Optiona: Digitaaliset säätökellot
- Koonvaihto-osat aina pikalukituksella ilman työkaluja
- Ergonominen

Tuoteryhmän siirtolaite

- Joustava
- Johdevaunu keskeisesti tuoteryhmän päällä
- Kevyt ja tukeva rakenne
- Servokäyttöinen



Laatikon kolakuljetin

- Automaattinen koon vaihto
- Huoltovapaat käyttöketjut
- Huoltoystävällinen rakenne
- Servokäyttöinen

Österbergs W50 ryhmäpakkauskone on kehitetty yli 40 vuoden ja 1000 konetoimituksen kokemuksen perusteella. Lopputuloksena on varmatoiminen ja käyttäjäystävällinen kone, jonka käytettävyys on huippuluokkaa.

Konsepti rakentuu peruskoneen ympärille, jonka tehtävänä on taitella ja muodostaa aaltopahviarkista laatikko tuoteryhmän ympärille.

Tuoteryhmittely rakennetaan aina tuote- ja asiakasvaatimusten mukaisesti peruskoneeseen sopivaksi.



Suljenta-asema

- Automaattinen korkeudensäätö
- Avoin ja tukeva rakenne
- Joustava: ei rajoita laatikon rakennetta

Design

- Hitsattu RST runko
- Kaapelivedot koneen päällä, läpiviennit tiivistetysti runkoputkien sisällä
- Avoin rakenne – helppo huolto- ja siivouspääsy
- Isot suojaoviratkaisut
- Vähän tasopintoja hygieni- ja puhdistusvaatimuksia ajatellen
- Hitsatut rakenteet harjattua ruostumatonta terästä
- Ohutlevyrakenteet hiottu RST
- Alumiinirakenteet eloksoitu

Aihiomakasiini

Österbergs W50 koneen aihiomakasiini on toimintavarma ja joustava. Servokäyttöinen aihion alistus mahdollistaa hallitun ja täsmällisen toiminnan halutulla nopeudella. Säädettävä aihion hakutoiminto etsii aihionipun pintaa taaten parhaan toiminnan.



Leveyden ja korkeuden helppo säätö

Optio: Digitaaliset säätökellot helppoon, tarkkaan ja nopeaan koon vaihtoon

Optio: Moottorikäyttö täysautomaattiseen koon vaihtoon



Aihioden syöttölaitteessa automaattinen paineen ja suoruden säätö.

Aihion alistusvarren helppo vaihto erilaisille kokoalueille.

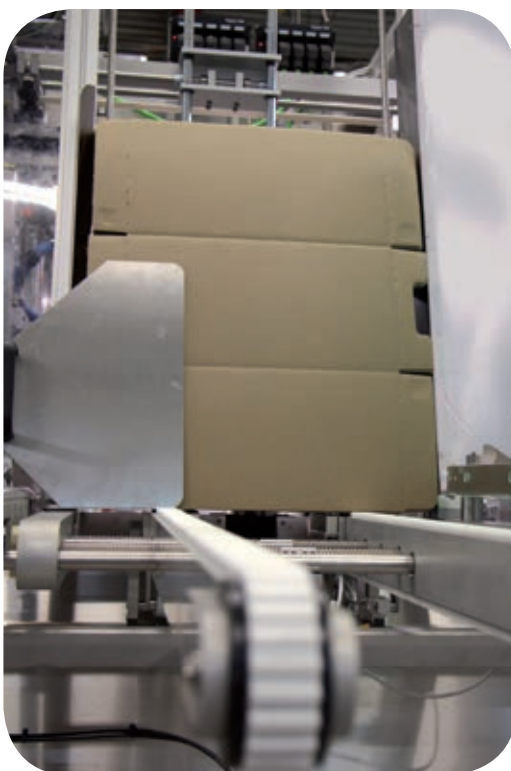

Erilliset hihnakäytöt aihionipun automaattiseen suoristukseen

Österbergs
W50
RYHMÄPAKKAUSKONE

Ryhmittely

Österbergs W50 koneeseen on saatavana useita eri ryhmittelyratkaisuja.

Ryhmittely rakennetaan täyttämään asiakkaan nykyiset ja tulevat tarpeet.



Gantry-laite ryhmittelee tuotteet x- ja y-suunnassa nopein ja varmin liikkein.

Vaihtotyökalu tuote- ja ryhmittelykohtaisesti.

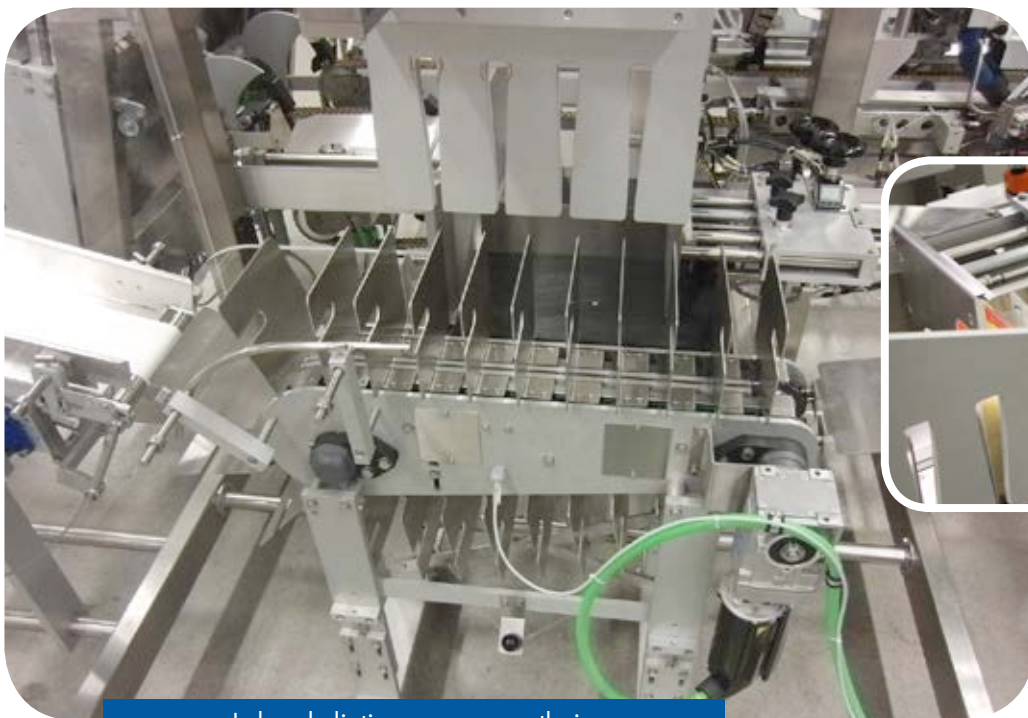

Lokerokuljetin on varma ratkaisu tuotteiden hallittuun pystytykseen ja ryhmittelyyn.



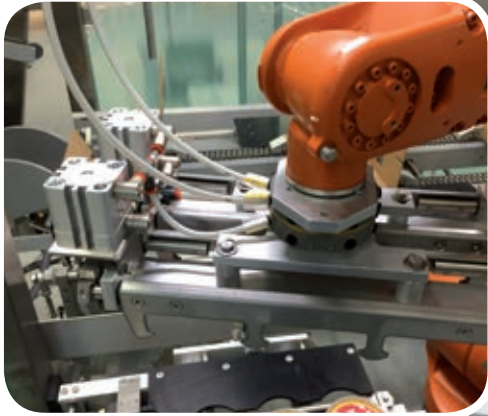

Pikaliittimet työkalujen nopeaan vaihtoon.

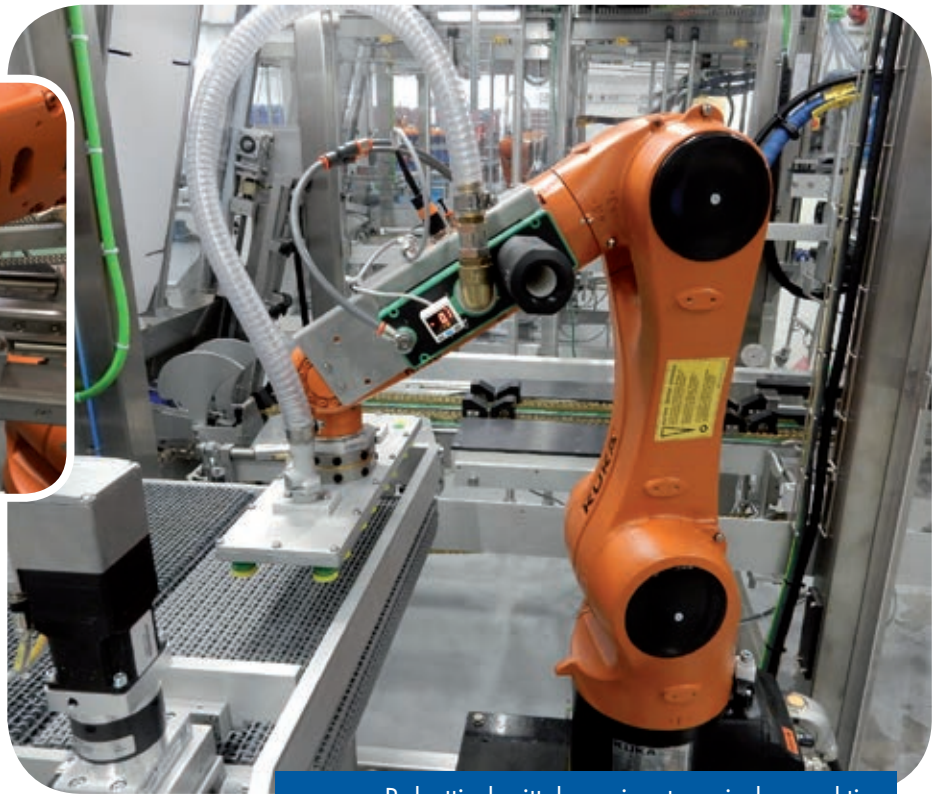

Robottiryhmittely on joustava ja kompakti ratkaisu tuotteiden nostoon, pinontaan ja kääntämiseen laatikoinnissa.

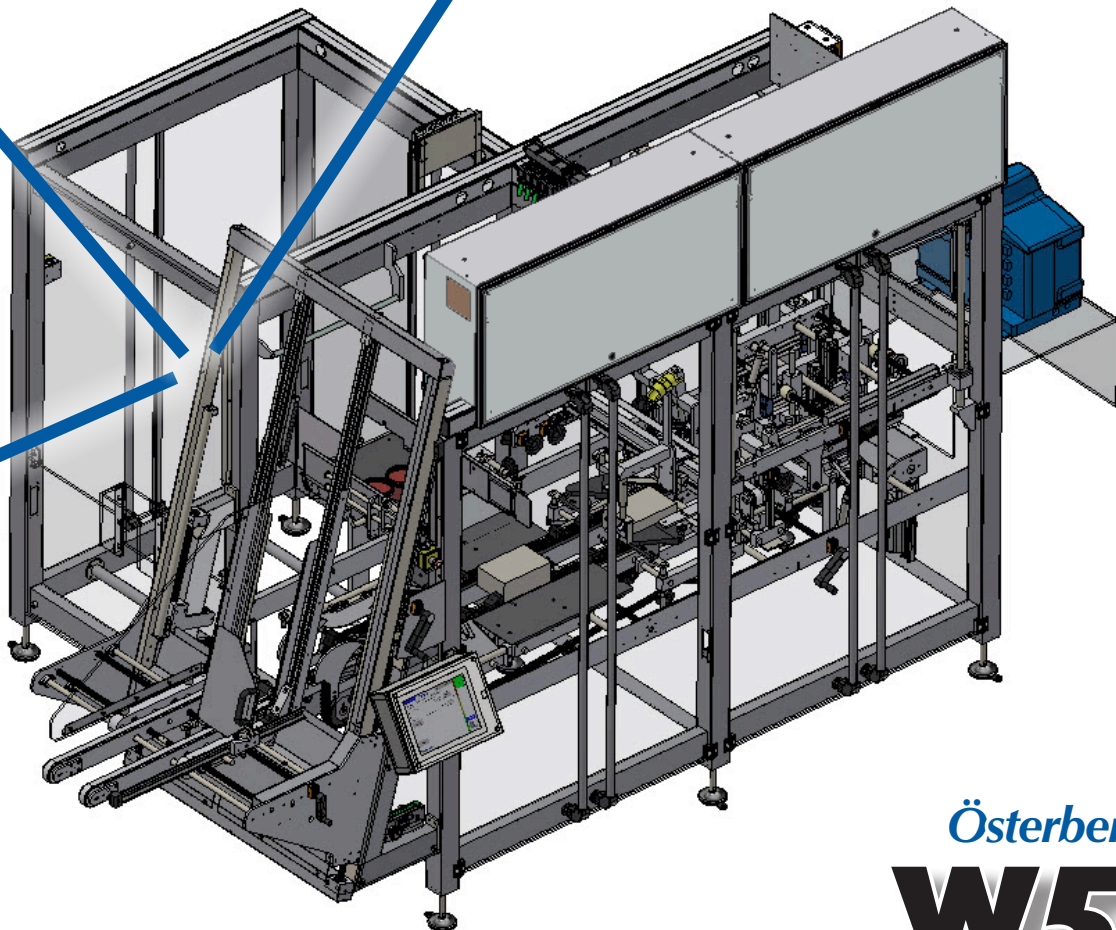

Österbergs
W50
RYHMÄPAKKAUSKONE

Käyttöliittymä

Österbergs on vuosien kokemuksella kehittänyt erittäin käyttäjäystävällisen ja joustavan käyttöliittymän.

Selkeät symbolit ja layout tekevät valikoissa liikkumisen helpoksi.

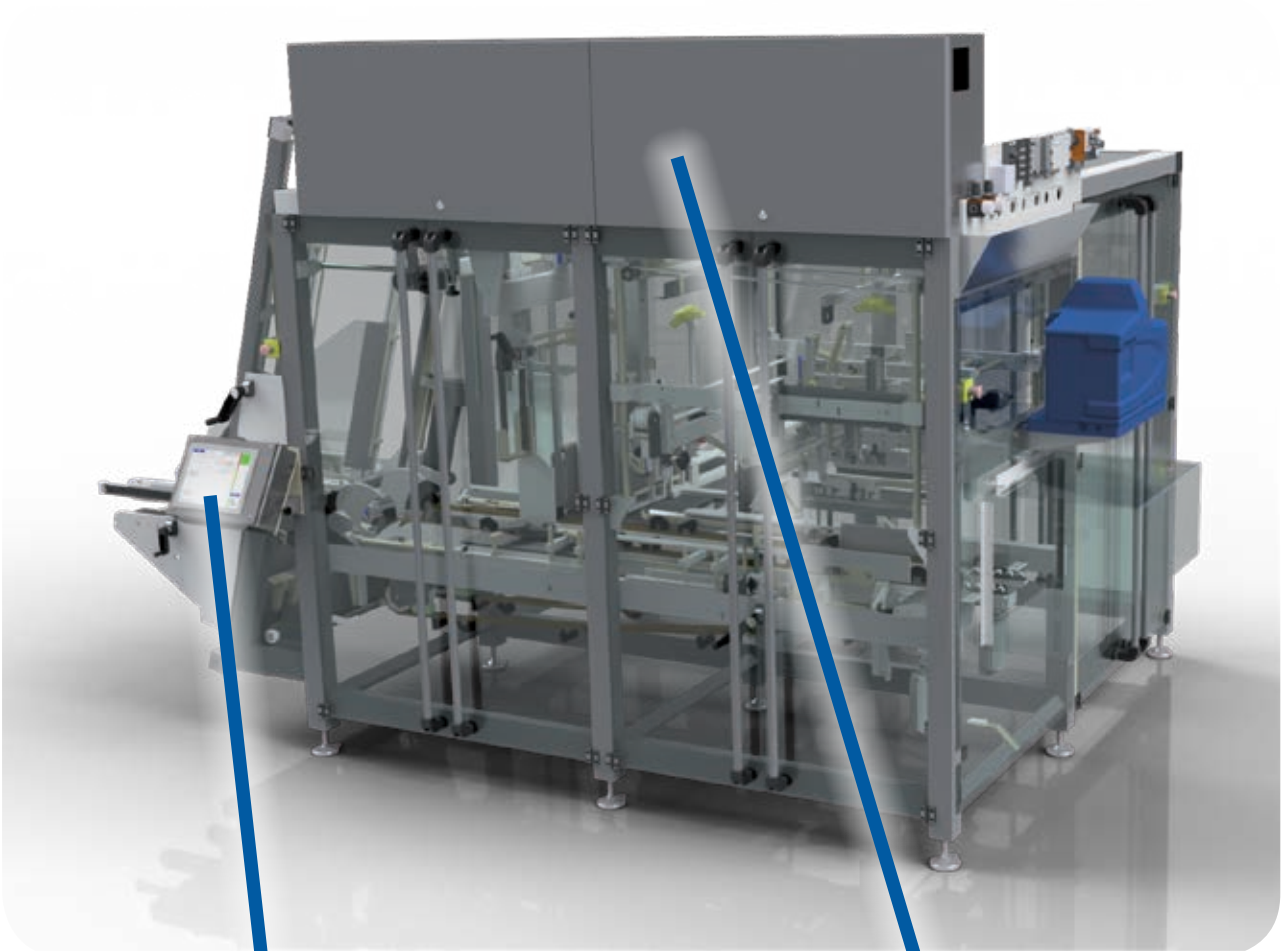

Käyttöpaneelin sijoitus on ergonominen ja antaa hyvän näkymän ympäri konetta.



W50 koneen liikkeet ohjataan Schneider Electric PacDrive-järjestelmällä.





Optio: Käyttöpaneeli voidaan peilata tabletille.



Industry 4.0. – liitännällä laite on kytkettävissä langattomasti internet yhteyteen. Pilvipalvelun kautta voidaan lukea OEE-arvoja ja ajaa raportteja tuotannon ja kunnossapidon tarpeisiin.

Optio: Käyttöpaneelin alapuolinen nivelvarsi on käytännöllinen ja tyylikäs ratkaisu.



Optio: Yläpuolinen nivelvarsi mahdollistaa koneen hallinnan eri puolilta konetta.

Österbergs
W50
RYHMÄPAKKAUSKONE

Österbergs
W50
RYHMÄPAKKAUSKONE

Aihion mitat	W50		W80	
	min.	max.	min.	max.
L	100	470	100	770
W (BR/WA)	75	400	75	400
H (BR/WA)	35/70	300	35/70	300
I		750		1050
D	35	155	35	155
E	35	50	35	50

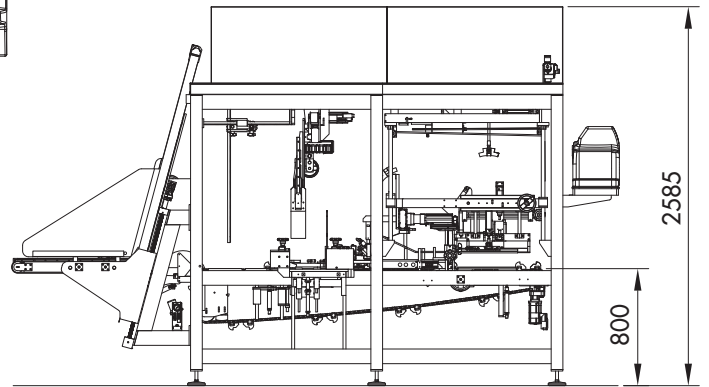
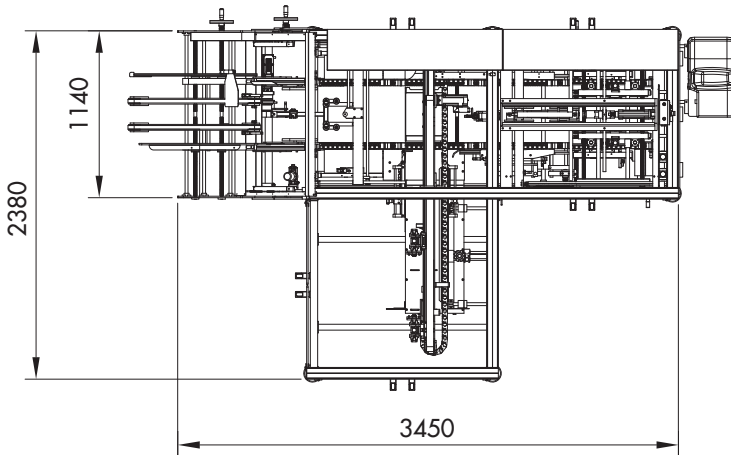
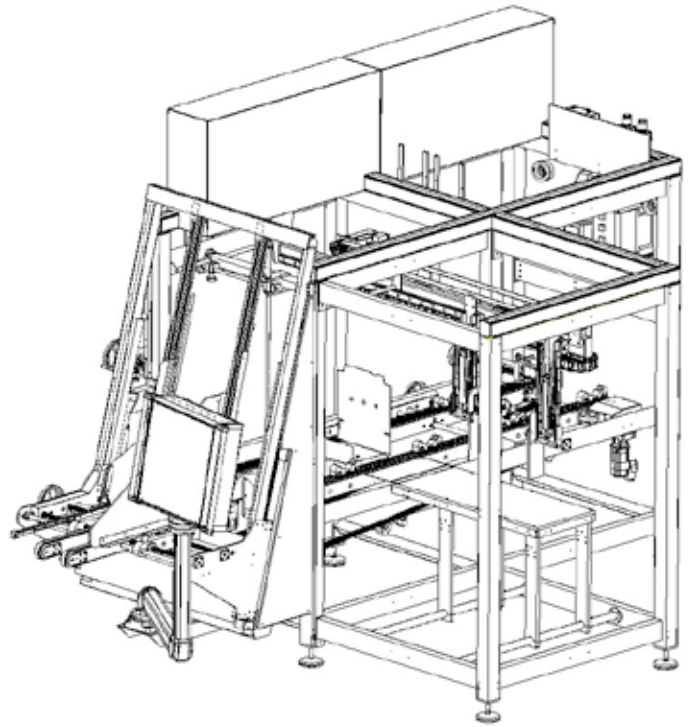

Österbergs tarjoaa laajan valikoiman ratkaisuja:

- Kuluttajatuotteiden ryhmäpakkausratkaisut (WA, Pick'n'Place)
- Automaattiset laatikonmuodostajat ja laatikonsulkijat
- Robottiratkaisut tuotekäsittelyyn ja lavaukseen
- Erikoiskoneet ja muutostyöt

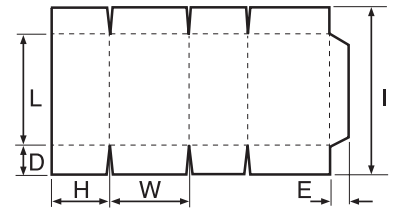
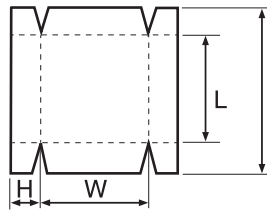

Stora Enso Packaging Oy

Pakkausautomaatio
Hennalankatu 270, P.O. Box 4
FI-15701 Lahti, Finland

www.storaenso.com